

SEEPEX.
An Ingersoll Rand Business

LA CLASSIQUE GROUPE DE PRODUITS N

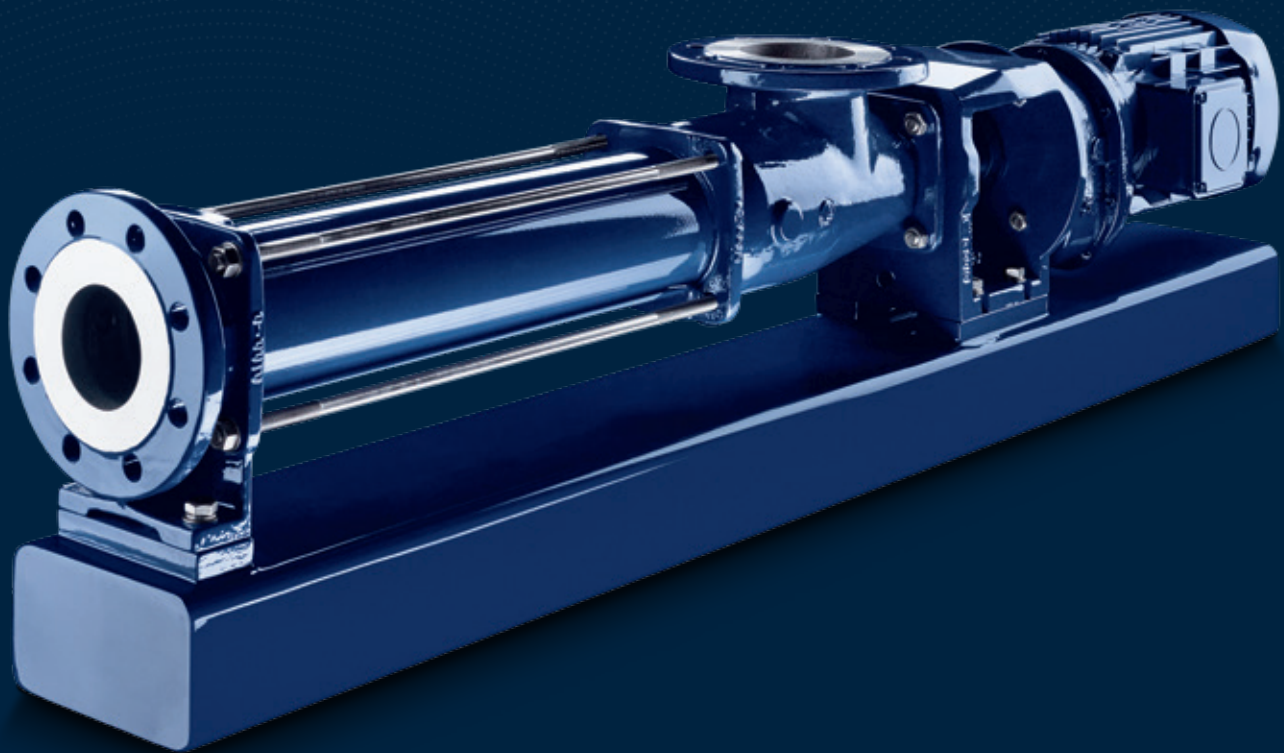

L'ESSENTIEL.

Les pompes du groupe de produits N constituent la base de construction de toutes les pompes SEEPEX. Elles sont utilisées dans toutes les branches industrielles pour véhiculer des produits fluides à visqueux, avec ou sans matières solides. Elles sont disponibles avec diverses géométries de rotor / stator (conventionnelle, pas allongé 6L, tricam, section constante). Ces avantages, parmi d'autres, assurent un fonctionnement économique de la pompe.

PROTECTION ANTI-MARCHE À SEC AVEC SONDE

Dispositif TSE, protège le stator des dommages causés par la marche à sec. Disponible en option.

ROTOR

Matériaux résistants à l'abrasion et à la corrosion. Traitement DUKTIL disponible en option.

BRIDE DE REFOULEMENT

Connexion pour prises de pression. Bride en DIN ou ANSI.

STATOR

Le joint aux 2 extrémités fait partie intégrante du stator. Pas de corrosion du tube car celui-ci n'est jamais en contact avec le fluide pompé. Dispositif de resserrage du stator disponible en option.

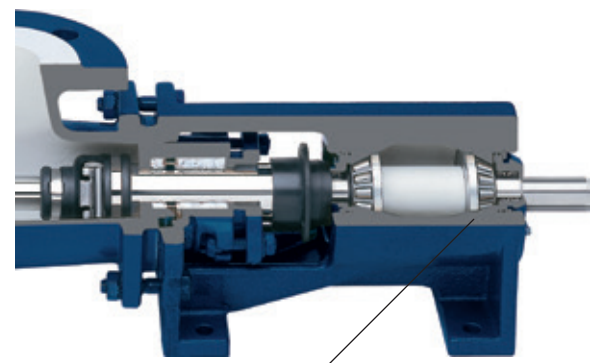

CARTER D'ENTRAINEMENT

Pour la série NS, l'arbre et les roulements peuvent être lubrifiés. Disponible également avec doubles roulements pour protection contre la poussière et l'humidité

PROTECTION MÉTALLIQUE DE LA MANCHETTE

Protection en inox contre les dommages causés par des solides importants et coupants. Disponible en option.

ARTICULATION

Constituée de seulement 5 composants. La puissance est transmise par ces pièces solides, traitées et remplaçables facilement.

MANCHETTE AVEC COLLIERS

Protège les articulations remplies de graisse, de la pénétration du produit pompé, même en cas de forte pression ou dépression. La conception profilée réduit les turbulences et le NPSHr.

ÉTANCHÉITÉ D'ARBRE

Presse-étoupe simple ou avec lubrification. Également disponibles : garnitures mécaniques simple, double, à cartouche ou autres, de plusieurs fournisseurs réputés.

LANTERNE

Pour la liaison entre la pompe et l'entraînement. Sécurise la fixation sur le socle.

ENTRAINEMENT

Motoréducteur, motovariateur ou moteur hydraulique (de fabricants réputés) directement flasqué sur la pompe, sans accouplement.

CONNEXION D'ARBRE À BROCHE

Pour démontage et remplacement rapide des pièces rotatives et de l'étanchéité. La cheville d'arbre sécurise l'assemblage et la bague de projection protège le palier d'éventuelles fuites.

ARBRE À BROCHE

Relie l'arbre de sortie réducteur à l'articulation. Disponible avec un traitement de surface en option.

TIRANTS / BOULONNERIE

Anticorrosion. Également disponible en inox.

TRAPPES DE VISITE

Disponibles des 2 côtés en option.

BARRE D'ACCOUPEMENT

Construction éprouvée pour la transmission de puissance. Également disponible en option avec hélices ou palettes.

CARTER D'ASPIRATION

Section d'entrée importante pour écoulement laminaire, avec bouchon de vidange et raccords pour manomètre/vacuomètre. Les brides en DIN ou ANSI peuvent être orientées à 90°.

APERÇU DES GAMMES

GAMME BN

Pour la série BN, l'entraînement est directement flasqué sur la pompe. Aucun accouplement n'est nécessaire. De ce fait, la pompe est plus courte et plus économique. La connexion au niveau de l'arbre à broche, entre l'entraînement et l'unité rotative, simplifie le remplacement de l'étanchéité et des pièces rotatives. La maintenance est ainsi facilitée.

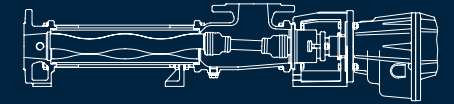

GAMME NS/N

Pour la série NS, pas de flasquage direct mais une configuration avec arbre nu sur lequel tous les types d'entraînements peuvent s'adapter (y compris diesel ou hydraulique). Le carter d'entraînement peut accueillir un accouplement élastique ou courroie. Là encore, la connexion au niveau de l'arbre à broche simplifie le remplacement de l'étanchéité et des pièces rotatives. La maintenance est ainsi facilitée.

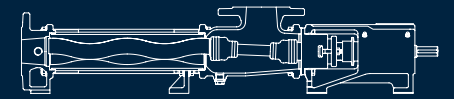

APPLICATIONS

Les pompes du groupe N constituent la base du concept modulaire sur lequel reposent toutes les pompes à vis excentrée SEPEX. Elles sont idéales pour des applications dans les domaines aussi diversifiés que l'agriculture, la céramique, la chimie, la biochimie, la construction, la teinture, la peinture, le traitement de surface, la méthanisation, la transformation du poisson, l'agro-alimentaire et les boissons, la boulangerie et pâtisserie, l'exploitation minière, l'extraction du pétrole et du gaz, l'off-shore, la pétrochimie, la cosmétique et pharmaceutique, la fabrication du papier, la construction navale, le raffinage du sucre, l'eau potable et le traitement des eaux usées, le textile, les colles, les mastics et les mortiers ...

SEPEX GmbH

www.seepex.com

CARACTÉRISTIQUES

- Diverses géométries rotor/stator (conventionnelle, pas allongé 6L, tricam, section constante)
- Faible pulsation, débit régulier et contrôlé. Aucun amortisseur de pulsation ou compensateur ne sont requis.
- Capacité d'auto-amorçage élevée même avec un fluide contenant du gaz, jusqu'à 9m de colonne d'eau
- Montage horizontal ou vertical, bride du carter d'entrée orientable
- Large section d'entrée pour produits contenant des solides
- Transfert sans dommage des produits, même avec particules solides
- Sens de rotation réversible pour améliorer le NPSHr
- Faible cisaillement

CHIFFRES CLÉS

- Débit :
30 l/h–500 m³/h
- Pression :
jusqu'à 96 bar